

کد کنترل

648

E

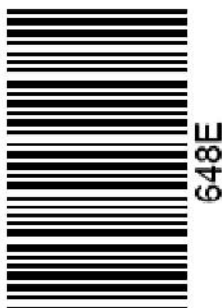

## آزمون ورودی دوره‌های کارشناسی ارشد ناپیوسته داخل - سال ۱۴۰۱

صبح جمعه

۱۴۰۱/۰۲/۳۰



جمهوری اسلامی ایران  
وزارت علوم، تحقیقات و فناوری  
سازمان سنجش آموزش کشور

«اگر دانشگاه اصلاح شود مملکت اصلاح می‌شود.»  
امام خمینی (ره)

### معماری منظر (کد ۱۳۶۵)

زمان پاسخ‌گویی: ۱۳۰ دقیقه

تعداد سؤال: ۱۱۰

جدول مواد امتحانی، تعداد و شماره سؤال‌ها

ردیف	مواد امتحانی	تعداد سؤال	از شماره	تا شماره
۱	زبان عمومی و تخصصی (انگلیسی)	۳۰	۱	۳۰
۲	تاریخ باغ و منظر ایران	۲۰	۳۱	۵۰
۳	مبانی نظری منظر	۲۰	۵۱	۷۰
۴	معماری منظر معاصر ایران و جهان	۲۰	۷۱	۹۰
۵	دروس فنی و جزئیات معماری منظر	۲۰	۹۱	۱۱۰

این آزمون نمره منفی دارد.

استفاده از ماشین حساب مجاز نیست.

\* متقاضی گرامی، وارد نکردن مشخصات و امضا در کادر زیر، به منزله غیبت و حضور نداشتن در جلسه آزمون است.

اینجانب ..... با شماره داوطلبی ..... با آگاهی کامل، یکسان بودن شماره صندلی خود را با شماره داوطلبی مندرج در بالای کارت ورود به جلسه، بالای پاسخنامه و دفترچه سؤالها، نوع و کد کنترل درج شده بر روی دفترچه سؤالها و پایین پاسخنامه را تأیید می‌نمایم.

امضا:

زبان عمومی و تخصصی (انگلیسی):

### **PART A: Vocabulary**

**Directions:** Choose the word or phrase (1), (2), (3), or (4) that best completes each sentence. Then mark the answer on your answer sheet.

- 1- Please leave ----- directions for the housekeeper, so she knows what needs to be done.  
1) authentic                      2) restless                      3) cursory                      4) explicit
- 2- The islands ----- their name from the sacred images found on them by the early European navigators.  
1) derive                      2) illustrate                      3) infer                      4) grasp
- 3- People love the Presidio because it is in close ----- to many area attractions, including the famous aquarium, the SFB Morse Botanical Reserve and the Spanish Bay Resort Golf Course.  
1) relevance                      2) proximity                      3) accord                      4) observation
- 4- This system, which for many years subsequently was regarded as authoritative, has been subjected to ----- criticism by later economists, and it is perhaps not too much to say that it now possesses mainly a historical interest.  
1) transient                      2) feeble                      3) vigorous                      4) shaky
- 5- Although Norman could ----- his sister's story about her innocence to absolve her, he refused to do so because he was angry at her.  
1) corroborate                      2) testify                      3) fulfill                      4) retain
- 6- When he came in to tea, silent, -----, and with tear-stained face, everybody pretended not to notice anything.  
1) facetious                      2) showy                      3) mercurial                      4) morose
- 7- Since color is absorbed as it travels through water, the deeper you are, the more likely you will notice a ----- in the clarity of reds, oranges and yellows.  
1) intensification                      2) deception                      3) reduction                      4) competition
- 8- As the students argued, the teacher tried to ----- them into silence with the threat of a detention.  
1) impose                      2) condemn                      3) condense                      4) coerce
- 9- Teachers who consider cartoons and comic books ----- to students' literacy skills often use class time to deride these media.  
1) pertinent                      2) harmful                      3) conducive                      4) indispensable
- 10- Salt is valued not only because of its ----- as a condiment and preservative, but also because they are essential to the health of humans and animals.  
1) variances                      2) properties                      3) predictors                      4) temptations

**PART B: Cloze Test**

**Directions:** Read the following passage and decide which choice (1), (2), (3), or (4) best fits each space. Then mark the correct choice on your answer sheet.

Being funny has no place in the workplace and can easily wreak havoc (11) ----- an otherwise blossoming career. Of course, laughter is necessary in life. But if you crack jokes (12) ----- snide remarks at work, you will eventually not be taken (13) ----- . You will be seen as someone who wastes time (14) ----- could better be spent discussing a project or an issue. Additionally, many corporate-minded individuals do not have the time to analyze comments with hidden meanings-they will take what you say (15) ----- and as an accurate representation of your professionalism in the workplace.

- 11- 1) on                                      2) in                                      3) at                                      4) for  
 12- 1) which they make    2) to be made                      3) and make                      4) then make  
 13- 1) by some others serious                      2) serious by others  
      3) being seriously by others                      4) seriously by others  
 14- 1) and                                      2) when                                      3) that                                      4) that it  
 15- 1) is absolute                      2) as absolute                      3) be absolute                      4) that is absolute

**PART C: Reading Comprehension**

**Directions:** Read the following three passages and answer the questions by choosing the best choice (1), (2), (3), or (4). Then mark the correct choice on your answer sheet.

**PASSAGE 1:**

Curtains can provide a freer and more dynamic flow in architecture. These elements are usually intended to protect the interior from sunlight or create visual privacy, but they are also used as decoration or as room dividers. Since they are very movable and flexible, curtains are becoming a popular choice for architects and interior designers, creating layers between interior and exterior spaces that transform the environment through light and shade. Here, we have gathered some examples of projects that use curtains, particularly in the facades, showing how this solution can affect the overall impression of the design.

Making architecture less stiff is quite challenging, but light materials, such as fabric, can add more motion and new possibilities to the facade. But lighter elements, such as fabric, can add more movement and possibilities to the facade, as seen in the Terrassenhaus Berlin, designed by Brandhuber + Emde, Burlon + Muck Petzet, or in the Casa Lara, by Felipe Hess, which features a canvas curtain box on the top floor, crowning the volume that contains the water tanks and the barbecue.

Other examples include the *Pop-In, Pop-Out, Pop-Up*, a collapsible street cinema in Venice, with an adjustable curtain mechanism that promotes changeable intimacy, dictating the visibility of the activity within from the outside. And speaking of privacy,



- 21- Which of the following is the best title for the passage?
- 1) Construction Decarbonization Efforts.
  - 2) Solar Electric and Wind Power Systems.
  - 3) A Big Concern in the Design of Built Spaces.
  - 4) Converting Sunlight to Electricity with Clear Solar Glass.
- 22- Which of the following statements is true?
- 1) The first truly clear solar glass is not available for purchase yet.
  - 2) ClearVue's solar PV windows are integrated within a building's envelope.
  - 3) ClearVue is still not sure how to solve the problem of the invisible wavelengths of light.
  - 4) By the end of 2060, buildings will have contributed nearly 40% to global carbon emissions.
- 23- The word "harness" in paragraph 3 is similar in meaning to -----.
- 1) include
  - 2) gather
  - 3) control
  - 4) distribute
- 24- The word "mounted" in paragraph 4 is similar in meaning to -----.
- 1) detected
  - 2) compiled
  - 3) acquired
  - 4) installed
- 25- Where does the following sentence best fit into the passage?  
**This can provide savings in materials and electricity costs, reduce pollution, and add to the architectural appeal of a building.**
- 1) End of paragraph 1
  - 2) End of paragraph 2
  - 3) End of paragraph 3
  - 4) End of paragraph 4

**PASSAGE 3:**

Polycarbonate has become an alluring alternative to glass in facades, as it has different levels of translucency and can provide optimal transmission and diffusion of light. Moreover, it is light, flexible, recyclable, durable, and includes UV protection, in addition to resisting temperatures between -40°C and 115°C. But beyond its functional properties, this thermoplastic also provides wide-ranging aesthetic opportunities, allowing architects to create unusually dynamic and expressive facades.

Although polycarbonate can form facades with great visual impact, its effect is not only external. The material lets light pass into the interior of the building and distributes it evenly, generating highly luminous and bright spaces. This effect is intensified when colored pieces are used, since the tint has a direct effect on the environment, achieving enchanting atmospheres.

Rodeca's colored polycarbonate panels demonstrate the possibilities for this type of material. Its lines *BiColor*, *DecoColor*, and *DuoColor* offer different effects depending on the respective constitutions of the material. *BiColor* is an extrusion technique for polycarbonate panels which is made up of two colors, one color on the inner face and another color on the remaining layers. When it comes into contact with light, the polycarbonate produces three-dimensional lighting effects, varying in coloration according to the intensity of light and the perspective of the viewer. With *DecoColor*, one outer layer is a different color than inside layers. This way a panel can be completely opaque from the outside but have perfect daylight on the inside.

- 26- Which of the following best describes the main idea of the passage?
- 1) Dynamic and expressive facades
  - 2) The best alternative to glass in facades
  - 3) Optimal transmission and diffusion of light
  - 4) Creating colored translucent facades through polycarbonate



- ۳۷- حوض‌های پاشویه‌دار از علائم مشخصه باغ‌سازی کدام دوره تاریخی است؟  
 (۱) قاجار (۲) صفوی (۳) پهلوی اول (۴) ایلخانی
- ۳۸- شکل و طرح باغ بهرام میرزا در قزوین که توسط عبدی بیگ شیرازی توصیف شده است، از لحاظ ساختاری مشابه کدام یک از باغ‌های زیر بوده است؟  
 (۱) باغ هشت بهشت اصفهان  
 (۲) باغ بیرم‌آباد کرمان که تاکنون باقی‌مانده است.  
 (۳) باغ‌شاه یا باغ پیرامون ارشی‌خانه در قزوین که توسط عبدی بیگ توصیف شده است.  
 (۴) چهارباغ توصیف شده توسط ابونصر هروی در کتاب ارشاد الزراعه
- ۳۹- همه موارد، در خصوص باغ‌های شمال ایران درست هستند، به جز:  
 (۱) باغ‌های شمال ایران از لحاظ ساختار و الگوی هندسی با باغ‌های نواحی مرکزی ایران متفاوت است.  
 (۲) نسبت فضای درون و بیرون باغ‌های شمال، اختلاف فاحشی با باغ‌های کویری داشته است.  
 (۳) مشخصات کوشک احدائی در این باغ‌ها، مشابه طرح کوشک باغ‌های اصفهان است.  
 (۴) پراکندگی باغ‌های شمال در شهرهای آمل، بارفروش، ساری و اشرف بوده است.
- ۴۰- کدام مورد، مهم‌ترین تفاوت استفاده از شیوه باغ‌سازی ایرانی در کاخ‌های قبل از اسلام با کاخ‌های قرون نخست اسلامی است؟  
 (۱) نحوه استفاده از فرم چهاربخشی در حیاط کاخ‌ها  
 (۲) نحوه استفاده از درختان در منظرسازی حیاط کاخ‌ها  
 (۳) باغ‌های پیرامون حذف شده‌اند و حیاط‌ها نقشی مهم یافته‌اند.  
 (۴) استفاده از شیوه باغ‌سازی در حیاط کاخ‌ها در قبل و بعد از اسلام تفاوتی ندارد.
- ۴۱- نقاشان منظرپرداز در مکتب رمانتیسم اواخر قرن هجدهم میلادی، نظیر ویلیام ترنر و جان کنستابل بر کدام مکتب باغ‌سازی در انگلستان تأثیرگذار بودند؟  
 (۱) باروک (۲) التقاط‌گرایی (۳) پیکچرسک (۴) رنسانس
- ۴۲- همه باغ‌های زیر الگوی باغ تخت دارند، به جز:  
 (۱) مصلی در نایین (۲) قصر قجر در تهران (۳) ایل‌گلی در تبریز (۴) شاهزاده ماهان در کرمان
- ۴۳- واژه امبَسُو (Ambassu)، در تاریخ باغ‌سازی آشوری، به کدام دسته از باغ‌ها اطلاق می‌شده است؟  
 (۱) نمایشی (۲) گیاه‌شناسی (۳) شکاری (۴) آرامگاهی
- ۴۴- کدام مورد، عامل اصلی مکان‌یابی باغ‌های صفوی در حاشیه دریای خزر بوده است؟  
 (۱) بسط مفاهیم فرهنگی (۲) تثبیت مرزهای حکمرانی (۳) موقعیت استراتژیک نظامی (۴) اقلیم، آب و هوای منطقه
- ۴۵- همه عوامل در نظام کاشت در باغ ایرانی مؤثر هستند، به جز:  
 (۱) زیبایی‌شناسی (۲) هندسه و نظام مقارن (۳) شیوه آبیاری (۴) شیوه رشد و هماهنگی با اقلیم
- ۴۶- از دولاب و نیک‌نهار به ترتیب در کدام دوره جهت آبیاری شهر استفاده شده است؟  
 (۱) صفوی - تیموری (۲) تیموری - گورکانی (۳) گورکانی - ایلخانی (۴) ایلخانی - صفوی
- ۴۷- باغ‌سازی مدیترانه‌ای متأثر از کدام یک از فرهنگ‌ها و تمدن‌های زیر است؟  
 (۱) یونان باستان (۲) مینوسی‌ها (۳) روم باستان (۴) میسنی‌ها

- ۴۸- باغ بوبولی فلورانس در قرن شانزدهم میلادی توسط چه کسی ساخته شد؟  
 (۱) مدیچی (۲) برامانته (۳) پالادیو (۴) میکل آنژ
- ۴۹- همه موارد، در خصوص بهره‌برداری سیاسی - حکومتی از باغ‌های تاریخی ایرانی درست هستند، به جز:  
 (۱) ساخت باغ‌های شکار و شکارگاه‌ها  
 (۲) مکان‌یابی باغ در کنار میدان‌های حکومتی  
 (۳) ایجاد باغ‌ها در امتداد مسیرهای شاخص جهت نشان دادن قدرت حکومت  
 (۴) ایجاد باغ‌های مردمی به مثابه باغ - شهرها
- ۵۰- تصویر روبه‌رو متعلق به کدام اثر تاریخی است؟

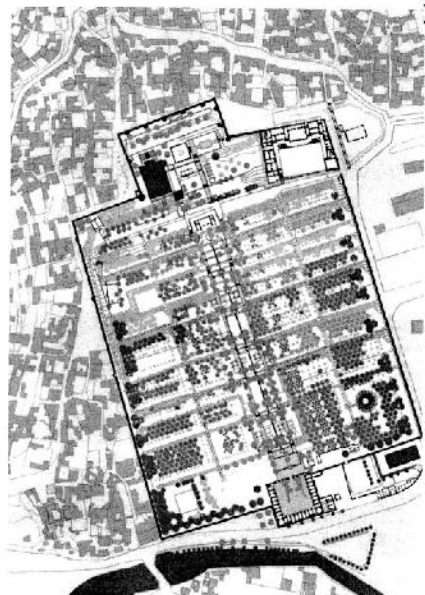

- (۱) باغ وفا، کابل  
 (۲) باغ بابر، کابل  
 (۳) آرامگاه همایون، دهلی  
 (۴) آرامگاه اکبر، سیکاندرآ

### مبانی نظری منظر:

- ۵۱- رعایت کدام مورد، برای دستیابی به تعادل در یک ترکیب کاشت ضروری است؟  
 (۱) بهره‌مندی از فرم‌های تنک‌تر گیاهان  
 (۲) تمرکز به میان زمینه در طرح کاشت  
 (۳) استفاده از فرم‌های متراکم گیاهان  
 (۴) توجه به اندازه و وزن بصری گیاهان
- ۵۲- چشم‌انداز نامحدود و پیوسته از محیط اطراف که ناظر در یک نگاه پیوسته برداشت می‌کند، کدام مورد است؟  
 (۱) افق دید (۲) پانوراما (۳) نقطه دید (۴) نقطه گریز
- ۵۳- جهت ایجاد حس ترس در فضاهای باز شهری از کدام ترفندها استفاده می‌شود؟  
 (۱) تصادفی بودن فضاها، ایجاد مسیرهای مدور  
 (۲) نورهای چشمک‌زن، ایجاد مسیرهای تصادفی  
 (۳) ایجاد مسیرهای چرخشی، گردشی و مدور  
 (۴) فقدان نقاط جهت‌یابی، باز بودن بیش از حد فضا
- ۵۴- کدام مورد با معانی مجسم شده در باغ‌سازی چینی مغایرت دارد؟  
 (۱) جاودانگی (۲) تعادل جهان  
 (۳) پرستش طبیعت (۴) عظمت جهان و کوچک بودن انسان در مقابل آن
- ۵۵- باغ‌های فرانسه و هلند در قرن هفدهم به شدت متأثر از کدام طرح باغ‌ها بودند؟  
 (۱) آلمانی (۲) انگلیسی  
 (۳) ایتالیایی (۴) اسپانیایی



- ۵۶- در باغ ایرانی همهٔ موارد دربارهٔ چهارباغ درست هستند، به جز:
- (۱) چهارباغ یک نظام ایده‌آل، در طراحی باغ ایرانی است.
  - (۲) چهارباغ الزاماً مربعی است که به چهار باغچه تقسیم شده است.
  - (۳) مجموعه‌ای از چهار قسمت که به نسبتی مقبول، درست و نیز زیبا با یکدیگر ترکیب شده‌اند.
  - (۴) زمانی که دو راه اصلی، مکانی در باغ را به چهار بخش تقسیم می‌کند، واژهٔ چهارباغ به میان می‌آید.
- ۵۷- منظر فرهنگی اورامانات (هورامان) در چه سالی به ثبت جهانی یونسکو رسید و در کدام استان‌ها واقع است؟
- (۱) ۲۰۱۹، همدان و لرستان
  - (۲) ۲۰۲۱، کرمانشاه و لرستان
  - (۳) ۲۰۱۹، لرستان و کردستان
  - (۴) ۲۰۲۱، کردستان و کرمانشاه
- ۵۸- کنوانسیون رامسر در چه سالی و با چه موضوعی به تصویب رسید؟
- (۱) ۱۹۷۰م. - حفظ جنگل‌های هیرکانی
  - (۲) ۱۹۷۱م. - حفاظت از تالاب‌ها
  - (۳) ۱۹۷۵م. - توسعه باغ‌های شمالی
  - (۴) ۱۹۷۹م. - بهسازی منظر ساحلی
- ۵۹- کدام شیوهٔ کاشت در باغ‌های تاریخی ایران در کویر، ضمن کاهش تعداد درختان و مصرف آب، موجب شکل‌گیری منظر انبوه و متراکم‌تری شده است؟
- (۱) کاشت متمرکز
  - (۲) کاشت پنج نقطه‌ای
  - (۳) کاشت موازی
  - (۴) ترکیب درختان خزان‌پذیر و همیشه سبز
- ۶۰- کدام مورد به مجموعه‌ای از ارگانیزم‌ها اشاره می‌کند که توانایی پایدار کردن زمین را دارند؟
- (۱) توالی اجتماع
  - (۲) موازنهٔ پویا
  - (۳) نظریهٔ اختلال
  - (۴) چرخهٔ جغرافیایی
- ۶۱- طراحی اکولوژیک منتسب به چه کسی و با کدام رویکرد است؟
- (۱) المستند - لایه‌بندی
  - (۲) مک هارگ - لایه‌بندی
  - (۳) پیتر واکر - نوطبیت‌گرایی
  - (۴) اسپیرن - نوطبیت‌گرایی
- ۶۲- نظریه «توپوفیلیا» به چه موضوعی اشاره دارد؟
- (۱) تمایل درونی افراد به ارتباط با طبیعت و ویژگی‌های بصری منظر
  - (۲) منحصربه‌فرد بودن ویژگی‌های بصری مکان
  - (۳) ارتباط عاطفی بین انسان و مکان
  - (۴) عملکرد اکولوژیکی منظر
- ۶۳- «منظر یک رسانهٔ هرمنوتیکی متنی (Textual) است که برای تفسیر، انتقال و رمزگشایی باز است»، بیانگر اندیشه‌های کدام نظریه‌پرداز منظر است؟
- (۱) جیمز دانکن
  - (۲) تام ترنر
  - (۳) جیمز کرنر
  - (۴) دنیس کاسگرو
- ۶۴- جملهٔ «پارک دارای ارزش معنوی است و حضور آن به‌عنوان قطعه‌ای از طبیعت در شهر دوران صنعتی ضروری به‌شمار می‌رود» از چه کسی است؟
- (۱) المستند
  - (۲) لئونوتر
  - (۳) لوکوربوزیه
  - (۴) هوسمان
- ۶۵- کدام طراح از پیشگامان معماری منظر مدرن در استفاده از سازماندهی نامتقارن در طراحی منظر است؟
- (۱) برل مارکس
  - (۲) مارتا شوارتز
  - (۳) پیتر واکر
  - (۴) گرت اکبو
- ۶۶- اصول زیبایی‌شناسی منظر در اواخر قرن ۱۸ میلادی تحت سلطهٔ کدام ایده بود؟
- (۱) واقع‌گرایی
  - (۲) عصر روشنگری
  - (۳) رمانتیسیسم
  - (۴) پیکچرسک

- ۶۷- کدام مورد، در خصوص گونه‌بندی باغ‌های خاور دور درست است؟  
 (۱) باغ مقدس - باغ شاهی - باغ تفریحی - باغ شکار  
 (۲) باغ خشک - باغ شکار - باغ گیاه‌شناسی - باغ برکه‌ای  
 (۳) باغ شاهی - باغ اندیشمندان - باغ شکار - باغ گیاه‌شناسی  
 (۴) باغ مقدس - پارک‌های منظر - باغ تفریحی - باغ برکه‌ای
- ۶۸- چرخه طراحی با نام OODA توسط چه کسی مطرح گردید؟  
 (۱) جیمز لیدی (James Lidy)  
 (۲) تام ترنر (Tom Turner)  
 (۳) پیتر رو (Peter G. Rowe)  
 (۴) جان بوید (John Boyd)
- ۶۹- طراحی باغچه‌های مربع سبز «کورتی» (Courtis) در باغ‌سازی کدام دوره تاریخی در اروپا استفاده شده است؟  
 (۱) باروک (۲) قرون وسطی (۳) روم باستان (۴) یونان باستان
- ۷۰- منظر طبیعی حاصل کدام مورد است؟  
 (۱) مداخله حسی انسان با محیط طبیعی  
 (۲) دخالت انسان در بخشی از محیط طبیعی  
 (۳) ادراک و تعامل انسان با بخشی از محیط طبیعی  
 (۴) مداخله ذهنی انسان با محیط طبیعی

### معماری منظر معاصر ایران و جهان:

- ۷۱- طراح پارک پردیسان تهران چه کسی است و در طراحی این مکان از کدام رویکرد استفاده شده است؟  
 (۱) یان مک هارگ، طراحی با طبیعت و بوم‌شناختی  
 (۲) کامران دیبا، طراحی با طبیعت و الگوی چهارباغ  
 (۳) لوئی کان، طراحی پست‌مدرن و روایت منظر  
 (۴) آن ویستون اسپیرن، طراحی پست‌مدرن ایرانی - اسلامی و باغ‌گرانی
- ۷۲- سلطه درختان نخل بر منظر کدام شهر مشهودتر است؟  
 (۱) طبس (۲) کرمان (۳) بندر قشم (۴) بندر بوشهر
- ۷۳- کدام مورد درباره شبیه طراحی پارک گفتگو در تهران درست است؟  
 (۱) طراحی مینیمال  
 (۲) طراحی تاریخ‌گرا  
 (۳) طراحی تماتیک (موضوعی)  
 (۴) طراحی فولدینگ (تاخوردگی)
- ۷۴- «پارک‌وی» ها در آمریکا مسیری برای کدام یک از موارد بودند؟  
 (۱) گردشگاه، پیاده‌راه، حمل‌ونقل، دوچرخه‌سواری  
 (۲) پیاده‌راه، سواره‌راه، اسب‌سواری، دوچرخه‌سواری  
 (۳) درختکاری، پیاده‌راه، دوچرخه‌سواری، حمل‌ونقل  
 (۴) حمل‌ونقل، گردشگاه، اسب‌سواری، پیاده‌راه
- ۷۵- تأثیر جنبش رمانتیک در معماری منظر را در کدام مورد می‌توان دید؟  
 (۱) توسعه خردگرایی  
 (۲) عشق‌ورزی به طبیعت  
 (۳) توجه به ارزش‌های مطلق  
 (۴) شکستن اصول و قواعد
- ۷۶- در مسابقه طراحی پارک دولابلیت پاریس در سال ۱۹۸۲، وجه مشترک روش طراحی معماران همچون رم کولهاس، پیتر آیزنمن و برنارد چومی کدام مورد است؟  
 (۱) طراحی لایه‌ای  
 (۲) طراحی بوم‌گرا  
 (۳) طراحی شبکه‌ای  
 (۴) طراحی تکه‌انگاری

۷۷- واژه پارک در کدام دوره و توسط چه کسی، برای اولین بار وارد فضاهای شهری در ایران شد؟

- (۱) صفویه، شاهسلطان حسین  
(۲) قاجاریه، ناصرالدین شاه  
(۳) پهلوی، رضاشاه  
(۴) قاجاریه، فتحعلی شاه

۷۸- در کدام پروژه، خط ریلی تبدیل به پارک خطی شده است؟

- (۱) های لاین در نیویورک (High line)  
(۲) چئونگی چئون در سئول (Cheonggyecheon)  
(۳) پارک دلاترینیتات در بارسلونا (de la Trinitat)  
(۴) لولاین در نیویورک (Low line)

۷۹- کدام لایه از نظر المستند، نقش مهمی در شکل گیری سنترال پارک نیویورک دارد؟

- (۱) عملکردی  
(۲) اکولوژی  
(۳) فضای سبز  
(۴) حرکتی

۸۰- کدام مورد، ایده شاخص پارک دویسبرگ - نورد به شمار می رود؟

- (۱) یک قطعه زمین متروکه احیا شده است.  
(۲) یک استفاده مجدد تطبیقی عملکردی محسوب می شود.  
(۳) با ایجاد پارک در یک منطقه صنعتی باعث تصفیه هوا شده است.  
(۴) به جای اینکه برای کاربری های خاص چیزی بسازند، با دگرذیسی از ساختارهای موجود استفاده کردند.

۸۱- مفهوم «شهرسازی منظرگرا» توسط کدام نظریه پرداز توسعه یافته است؟

- (۱) یان گل  
(۲) ریچارد هاگ  
(۳) چارلز والدهیم  
(۴) سایمون سوافیلد

۸۲- کدام یک از پارک های تهران با روش طراحی در محل (مقیاس واقعی) اجرا شده است؟

- (۱) پارک گفتگو  
(۲) پارک نیاوران  
(۳) باغ فردوسی (گسترش پارک جمشیدیه)  
(۴) بوستان آب و آتش (حضرت ابراهیم (ع))

۸۳- پلازای ابوظبی (تصویر روبه رو) اثر کدام یک از معماران منظر است؟

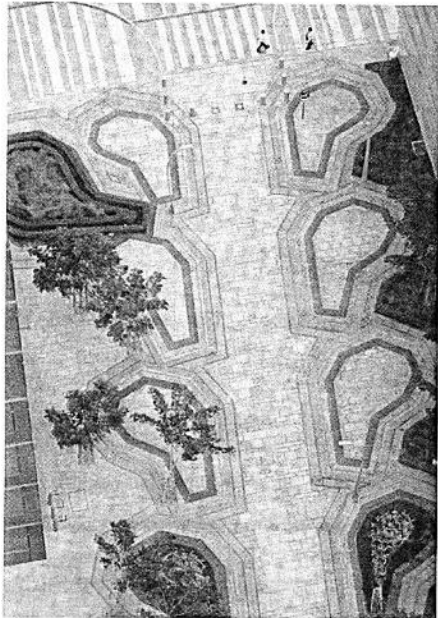

- (۱) نادر اردلان  
(۲) جیمز کرنر  
(۳) پیتر واکر  
(۴) مارتا شوارتز

۸۴- در آثار کدام یک از معماران زیر همواره طراحی بنا بیشترین هماهنگی با «معماری زمین» را داشته و اصراری بر

تسطیح زمین یا خاک برداری نبوده است؟

- (۱) لوکوربوزیه  
(۲) لویی کان  
(۳) میس وندرروهه  
(۴) فرانک لوید رایت

- ۸۵- بزرگترین بام سبز جهان متعلق به کدام بنا است؟  
 (۱) آکادمی علوم کالیفرنیا  
 (۲) اسکای پارک، سنگاپور  
 (۳) ساختمان دانگ دامون، سئول  
 (۴) موزه استادل، فرانکفورت
- ۸۶- گرایش‌های نوین در معماری منظر به کدام شاخه از هنرهای جدید قرابت و نزدیکی دارد؟  
 (۱) هنر نو  
 (۲) هنر مفهومی  
 (۳) هنر محیطی  
 (۴) هنر سورئال
- ۸۷- اصطلاح «مناظر نگاشته شده» برای اولین بار توسط کدام محقق مطرح گردید؟  
 (۱) بل  
 (۲) ساموئلز  
 (۳) مک هارگ  
 (۴) اسپیرن
- ۸۸- پارک سیتروئن پاریس اثر ژیل کلمان در کدام سبک معماری منظر قرار می‌گیرد؟  
 (۱) پست‌مدرن  
 (۲) مدرن  
 (۳) زمینه‌گرا  
 (۴) دیکانستراکشن
- ۸۹- مفهوم باغ ایرانی معاصر با اندیشه‌های کوبیسم را در آثار کدام معمار می‌توان مشاهده کرد؟  
 (۱) حسین امانت  
 (۲) نادر اردلان  
 (۳) گابریل گورکیان  
 (۴) کامران دیبا
- ۹۰- کدام مورد، از نظر گابستر عامل مؤثر بر درک زیبایی منظر است؟  
 (۱) احساس آرامش  
 (۲) زیبایی بصری  
 (۳) لایه‌های پیچیده و پویایی طبیعت  
 (۴) زیبایی روانی و احساس امنیت

### دروس فنی و جزئیات معماری منظر:

- ۹۱- در برنامه‌ریزی منظر و مهندسی سایت از کدام واحد برای طبقه‌بندی و سنجش شدت شیب استفاده می‌کنند؟  
 (۱) درجه  
 (۲) درصد  
 (۳) گراد  
 (۴) نسبت
- ۹۲- کنترل شیرابه‌ها به کدام حوزه مربوط می‌شود؟  
 (۱) دفن زباله  
 (۲) بازچرخانی آب‌های خاکستری  
 (۳) دفع آب‌های سیاه  
 (۴) بازیافت مواد زائد
- ۹۳- از میان شکل‌های زیر، کدام یک برش صحیح A-A از دیوار محوطه و زمین است؟ (اختلاف ارتفاع میان خطوط منحنی تراز ۱ متر و اختلاف ارتفاع دیوار تا کف ۳ متر است.)

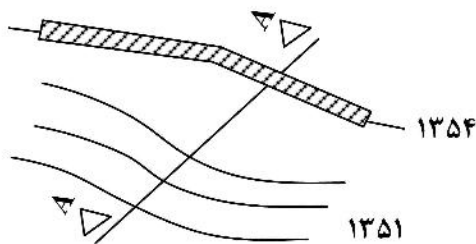

۹۴- کدام مورد، حوضه‌های آبخیز را از هم جدا می‌کند؟

- (۱) رودها (۲) خط‌الرأس‌ها (۳) خط‌القعرها (۴) آب‌های سطحی

۹۵- شیب  $35^\circ$  معادل چند درصد است؟

- (۱) ۳۵ (۲) ۴۷ (۳) ۷۰ (۴) ۷۵

۹۶- بافت «خاک لومی» از کدام ترکیب به‌وجود می‌آید؟

- (۱) شن، ماسه، رس (۲) ماسه، سیلیس، آهک  
(۳) شن، سیلت، آهک (۴) ماسه، سیلت، رس

۹۷- کدام مورد، نمایشگر تراس ایجادشده با عملیات توأم خاکریزی و خاک‌برداری می‌باشد؟

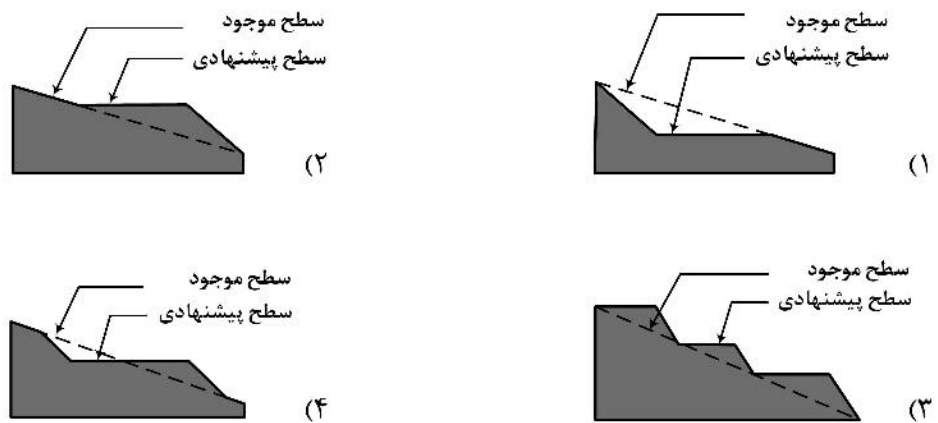

۹۸- تصویر زیر نشان‌دهنده کدام یک از سیستم‌های مدیریت آب‌های سطحی می‌باشد؟

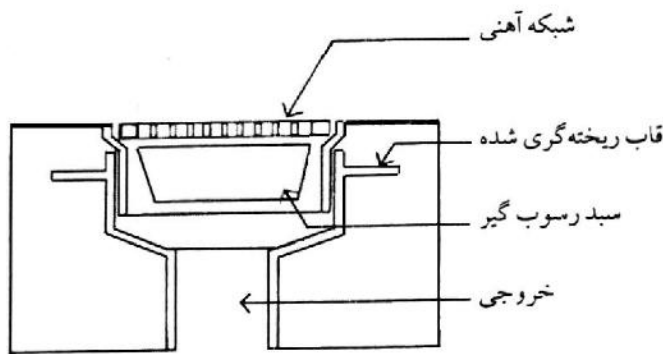

- (۱) آبگذر  
(۲) رسوب‌گیر  
(۳) زهکش  
(۴) کانال

۹۹- «دبی» مربوط به میزان ..... می‌شود.

- (۱) جریان آب (۲) جریان هوا و باد  
(۳) جریان‌های سطحی خاک (۴) جریان رانش زمین

۱۰۰- کدام مورد، در تنظیم افقی مسیر جاده، نشانگر پیچ معکوس است؟



۱۰۱- کدام نمودار، بهترین وضعیت را بین نقاط X و Y نشان می‌دهد؟

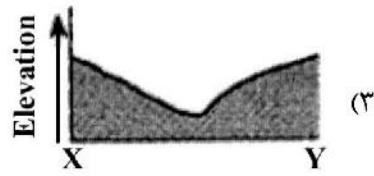
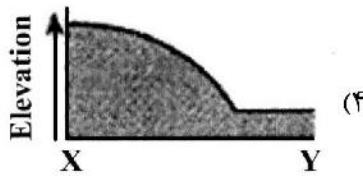
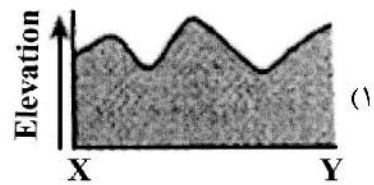
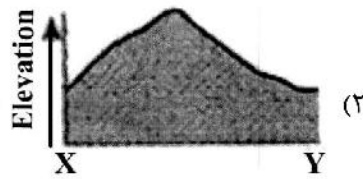
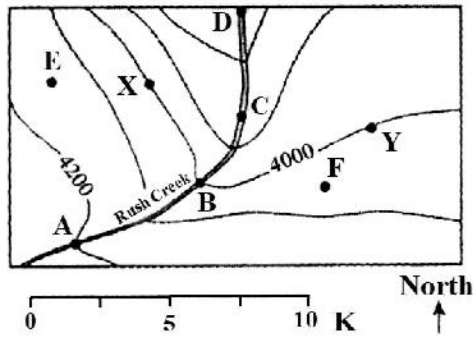

۱۰۲- حداکثر شیب عرضی مجاز پیاده‌روها برای افراد معلول چند درصد باید باشد؟

- ۲ (۱)      ۴ (۲)      ۶ (۳)      ۸ (۴)

۱۰۳- همه موارد از مزایای استفاده از GIS در مصورکردن اطلاعات فضایی می‌باشند، به جز:

- (۱) سهولت و سرعت تغییر مقیاس نقشه‌ها و اصلاح و بازیابی آن‌ها
- (۲) هزینه کمتر به منظور تولید نقشه‌های میانی برای اهداف خاص
- (۳) انعکاس سریع تغییرات انجام شده در پایگاه داده روی نقشه
- (۴) امکان ایجاد سه بعدی دقیق‌تر، سریع‌تر و واقعی‌تر

۱۰۴- کدام یک از ابزارهای کنترل شیب، مناسب ایجاد بیشترین تغییرات ارتفاع در کوتاه‌ترین فاصله افقی هستند؟

- (۱) رمپ      (۲) پله      (۳) دیوار حائل      (۴) سطوح شیب‌دار

۱۰۵- کدام مورد، با ویژگی‌های درخت زیتون مطابقت ندارد؟

- (۱) عمر طولانی
- (۲) خزان‌پذیر بودن
- (۳) مناسب کاشت پس‌زمینه
- (۴) برگ سبز متمایل به خاکستری (کبود)

۱۰۶- کدام مورد، مهم‌ترین هدف از انجام شیب‌بندی در طرح‌های منظر است؟

- (۱) ارتقای زیبایی
- (۲) ایجاد اختلاف سطح
- (۳) دفع آب‌های سطحی
- (۴) پاسخ‌گویی به نیازهای عملکردی

۱۰۷- در تعریف خطوط تراز کدام مورد درست است؟

- (۱) خطوط واقعی که نقاط هم‌تراز را به هم متصل می‌کنند.
- (۲) خطوط فرضی که نقاط عطف زمین را به هم متصل می‌کنند.
- (۳) خطوط فرضی که نقاط هم‌ارتفاع را به هم متصل می‌کنند.
- (۴) خطوط فرضی که خط‌الرأس‌ها و خط‌القعرها را به هم متصل می‌کنند.

۱۰۸- کدام خاک در آزمایش دستی جنس خاک، می‌تواند نوارهای باریک و دراز را پدید آورد؟



- (۱) رس
- (۲) لومی
- (۳) سیلتی
- (۴) ماسه‌ای

۱۰۹- کدام مورد، بهترین استراتژی برای کنترل سیلاب است؟

- (۱) ایجاد انشعاب و حوضچه‌های ذخیره
- (۲) کنترل سیلاب در محل شکل‌گیری اولیه
- (۳) کاهش سرعت و حجم آب در مسیر آبراهه
- (۴) ایجاد مخازن جمع‌آوری در انتهای مسیر آبراهه

۱۱۰- میانگین عمق خاک در بام سبز گسترده چند سانتی‌متر است؟

- (۱) ۲۰-۴۰
- (۲) ۵-۲۰
- (۳) ۲۰-۳۰
- (۴) ۲-۲۰

